

### Kit de fixation

- 2 entretoises biseautées
- 1 feu AR à led de Z 750 03/06
- 2 vis tôle 4,8 x 16 (pour fixer le feu sur le support lorsqu'il est livré brut)

### Montage

- Démontez la selle, la coque arrière, débranchez les clignotants, l'éclairage de plaque et le feu.
- Démontez la bavette d'origine.
- A l'aide des vis d'origine, montez le support de plaque fourni et rebranchez les fils du feu en récupérant la broche de celui d'origine (voir schéma).
- Si nécessaire, fixez la plaque d'immatriculation avec les entretoises biseautées fournies.

*Fil d'origine*

**FIL DU FEU FOURNI**

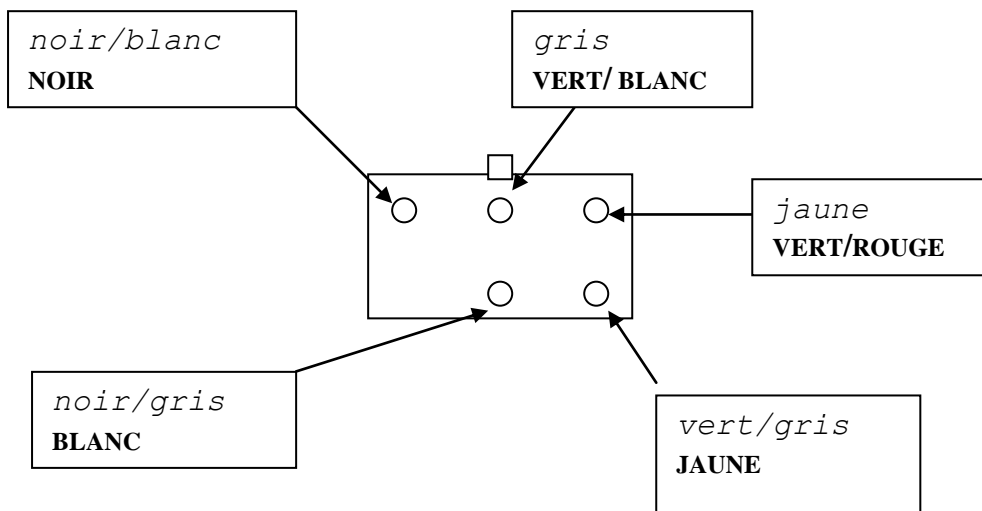

### **ATTENTION :**

**IL EST CONSEILLE DE BIEN ECARTER LES CACHES DES POTS D'ECHAPPEMENT AVANT DE POSITIONNER LA PIECE SOUS PEINE DE RAYER LA PEINTURE DE CELLE-CI. UNE FOIS LE SUPPORT MONTE, LA PARTIE EN PLASTIQUE DOIT ETRE BIEN CENTREE ET NE PAS ETRE EN CONTACT AVEC LES POTS.**

#### « ATTENTION »

\* Les pièces peintes et vernies ne sont pas garanties contre les lavages vapeur « haute pression » ou les produits nettoyants agressifs qui peuvent les endommager et décoller le vernis. Nous conseillons d'ailleurs, d'après les données techniques de nos fournisseurs en peinture, d'**attendre un mois** afin d'obtenir une polymérisation complète du vernis.

\* Tout accessoire monté ne sera plus considéré comme neuf et ne sera **ni repris ni échangé**.

\* Les accessoires Ermax sont conçus pour des **montes d'origine**. Ils ne seront pas garantis s'ils sont utilisés dans d'autres conditions.

\* En raison des tolérances de fabrication des véhicules, indépendantes de notre volonté, certains produits Ermax peuvent nécessiter des ajustements lors de la fixation.

\* Certains pneus, comme le Dunlop D207 ou le Michelin Pilot Power, n'étant pas aux dimensions spécifiées, sont **incompatibles avec des passages de roue et des gardes boue conçus pour des pneus d'origine aux dimensions standards**.

\* Durcir l'amortisseur arrière lors de conduite chargée ou sur routes bosselées.

\* L'écartement des clignotants intégrés sur certains de nos passages de roue et supports de plaque n'est pas homologué en France. Nous vous conseillons de poser des clignotants additionnels espacés d'au moins 18 cm.

**FITTING INSTRUCTION**  
**« PLATE HOLDER »**

**GSR 600 2006 → ∞**

**Fitting kit**

- 2 beveled spacers
- 1 tail light Z 750 03/06 with led
- 2 4,8 x 16 screws (to fit fire on support when delivered unpainted)

**Assembly**

- Remove the seat, the rear fairing; disconnect the indicators, the plate lighting and the tail light.
- Remove the original number plate support.
- Place the furnished plate holder using the original screws and reconnect the tail light's wire by getting back the original pin (see the plan).
- If necessary, fix the plate with the supplied beveled spacers.

*Original wire*

**WIRE OF THE PROVIDED LIGHT**

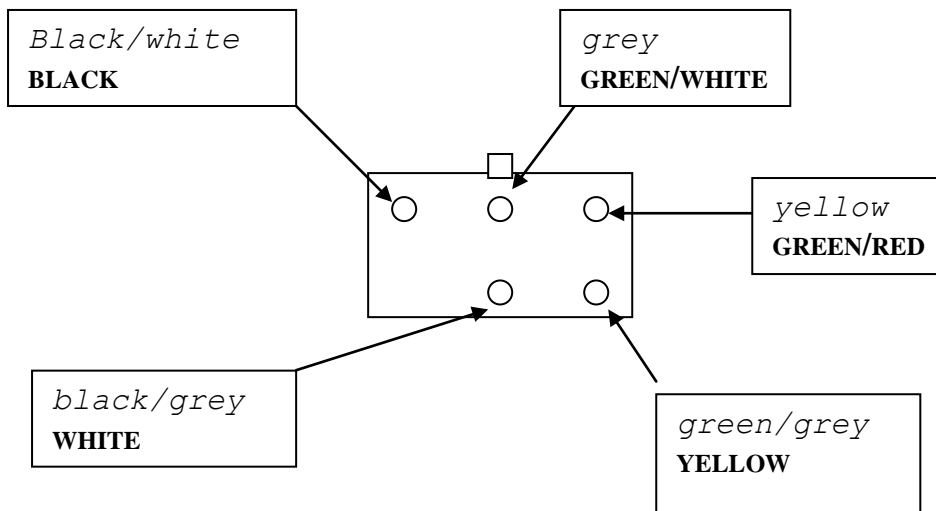

**CAUTION :**

**YOU'RE ADVISED TO DRAW ASIDE WELL THE EXHAUST PIPES' PROTECTIONS BEFORE PLACING THE PART NOT TO DAMAGE IT AND THE PAINTING. ONCE PLATE HOLDER FITTED, THE PLASTIC PART HAS TO BE WELL CENTRED AND TO NOT TOUCH THE EXHAUST PIPES.**

**« CAUTION »**

- \* Painted and varnished parts are not guaranteed against high pressure steam washes or aggressive cleaning products which can damage them and unstuck the varnish. We advise moreover, according to the technical data of our painting suppliers, to wait one month to obtain a complete polymerization of varnish.
- \* Accessories gone up on the motorbike will not be any more considered as new and will be **neither retaken nor exchanged**.
- \* Ermac accessories are foreseen for **original equipments**. They will not be guaranteed if they are used in others conditions.
- \* Due to vehicles made tolerances, beyond our control, some Ermac products might need adjustments to fit.
- \* A few tyres, as Dunlop D207 or Michelin Pilot Power, not being for the given dimensions, are **not compatible with undertray and rear hugger made for original tyres in standard dimensions**.
- \* Harden the rear shock absorber while drivings with load or on dented roads.